

РЕСПУБЛИКА БЕЛАРУСЬ
ЕДИНЬЙ ГОСУДАРСТВЕННЫЙ РЕГИСТР НЕДВИЖИМОГО
ИМУЩЕСТВА, ПРАВ НА НЕГО И СДЕЛОК С НИМ

Государственный комитет по имуществу Республики Беларусь

РУП "Витебское агентство по государственной регистрации и
земельному кадастру"
Полоцкий филиал

СВИДЕТЕЛЬСТВО (УДОСТОВЕРЕНИЕ) № 250/1302-1433
О ГОСУДАРСТВЕННОЙ РЕГИСТРАЦИИ

По заявлению № 15894/17:1302 от 21 декабря 2017 года

в отношении капитального строения с инвентарным номером
250/С-27983, расположенного по адресу: Витебская обл., Полоцкий
р-н, г. Полоцк, ул. Гагарина, 8а, площадь - 83.0 кв.м., назначение -
Здание специализированное автомобильного транспорта,
наименование - здание гаража для автобуса "Икарус"

произведена государственная регистрация:

1. перехода права собственности на капитальное строение,
правообладатель - административно-территориальная единица
Витебская обл..

Приложения: нет

Примечания: нет

Свидетельство составлено 21 декабря 2017 года

Регистратор *Бабич Ольга Олеговна 1302*

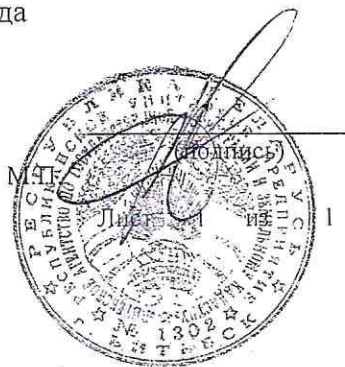

Директор Н. М. Миронюк

ЕДИНЫЙ ГОСУДАРСТВЕННЫЙ РЕГИСТР НЕДВИЖИМОГО ИМУЩЕСТВА,
ПРАВ НА НЕГО И СДЕЛОК С НИМ

Выписка № 1314:173/17 из регистрационной книги о правах,
ограничениях (обременениях) прав на капитальное строение

Полоцкий филиал РУП "Витебское агентство по государственной регистрации и
земельному кадастру"
г. Полоцк ул. Свердлова, 22

Сведения о капитальном строении

Инвентарный номер: 250/С-27983

Адрес: Витебская обл., Полоцкий р-н, г. Полоцк, ул. Гагарина, 8а

Общая площадь (кв.м): 83.0

Назначение: Здание специализированное автомобильного транспорта

Наименование: здание гаража для автобуса "Икарус"

Составные части и принадлежности: нет

Дата государственной регистрации создания: 07.06.2007

Дата государственной регистрации последнего изменения: 07.06.2007

Кадастровый номер земельного участка, на котором расположено капитальное строение:
243500000004000927

Право собственности

(Собственность одного лица)

Идентификационные сведения о правообладателе: Республика Беларусь

Доля: 1/1

Дата государственной регистрации: 28.01.2011 16:24:00

Основание государственной регистрации: Договор купли-продажи (ОАО
"Полоцк-Стекловолокно" и ПРУПП "Наследие Ф.Скорины") от 24.12.2009 №617-01-09 договор
купи-продажи объекта недвижимости ОАО "Полоцк-Стекловолокно"; Акт
приемки-передачи (ОАО "Полоцк-Стекловолокно" и ПРУПП "Наследие Ф.Скорины") от
28.12.2009 №б/н акт приема-передачи объекта недвижимости

Право хозяйственного ведения

Описание права, ограничения (обременения) прав: индивидуальное право

Идентификационные сведения о правообладателе: Полоцкое Республиканское унитарное
полиграфическое предприятие "Наследие Ф.Скорины", зарегистрирован(о) 30.12.1996 за
номером 300059006, УНП 300059006, Витебская обл., г. Полоцк, ул. Гагарина, д.8, комн.305

Доля: 1/1

Дата государственной регистрации: 28.01.2011 16:24:15

Срок действия: не определен

Стоимость обязательств или данные о порядке и условиях ее определения: не указана

Основание государственной регистрации: Договор купли-продажи (ОАО
"Полоцк-Стекловолокно" и ПРУПП "Наследие Ф.Скорины") от 24.12.2009 №617-01-09 договор
купи-продажи объекта недвижимости ОАО "Полоцк-Стекловолокно"; Акт
приемки-передачи (ОАО "Полоцк-Стекловолокно" и ПРУПП "Наследие Ф.Скорины") от
28.12.2009 №б/н акт приема-передачи объекта недвижимости

Продолжение на странице 2

Регистратор



Елена Викторовна Ненахова

(инициалы, Фамилия)

Актуальные отметки

Нет

Примечания

Дата проведения последней технической инвентаризации (проверки характеристик) недвижимого имущества "20" декабря 1997 г.

09.11.2017 12:14:39

(Дата и время выдачи выписки)

Регистратор

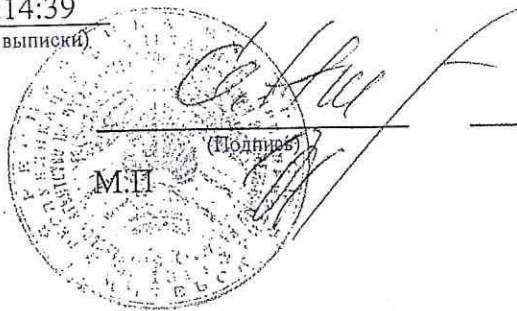

(Подпись)

Елена Викторовна Ненахова

(инициалы, Фамилия)

ЕДИНЫЙ ГОСУДАРСТВЕННЫЙ РЕГИСТР НЕДВИЖИМОГО ИМУЩЕСТВА,
ПРАВ НА НЕГО И СДЕЛОК С НИМ

Выписка № 1314:172/17 из регистрационной книги о правах,
ограничениях (обременениях) прав на земельный участок

Полоцкий филиал РУП "Витебское агентство по государственной регистрации и
земельному кадастру"
г. Полоцк ул. Свердлова, 22

Сведения о земельном участке

Кадастровый номер: 243500000004000927

Адрес: Витебская обл., Полоцкий р-н, г. Полоцк, ул. Гагарина, 8а

Площадь (га): 0.0323

Категория: Земли населенных пунктов, садоводческих товариществ, дачных кооперативов

Целевое назначение: для содержания и обслуживания здания гаража для автобуса "Икарус"

Назначение земельного участка в соответствии с единой классификацией назначения объектов
недвижимого имущества: Земельный участок для размещения объектов автомобильного

транспорта

Дата государственной регистрации создания: 06.10.2009

Дата государственной регистрации последнего изменения: нет

Инвентарные номера капитальных строений: 250/С-27983

Право собственности

(Собственность одного лица)

Идентификационные сведения о правообладателе: Республика Беларусь

Доля: 1/1

Дата государственной регистрации: 06.10.2009 10:47:44

Основание государственной регистрации: Решение местного исполнительного и
распорядительного органа (Полоцкий городской исполнительный комитет) от 08.09.2009
№615 О земельных отношениях

Право постоянного пользования

Описание права, ограничения (обременения) прав: индивидуальное право, площадь 0.0323 га

Идентификационные сведения о правообладателе: Полоцкое Республиканское унитарное

полиграфическое предприятие "Наследие Ф.Скорины", зарегистрирован(о) 30.12.1996 за
номером 300059006, УНП 300059006, Витебская обл., г. Полоцк, ул. Гагарина, д.8, комн.305

Доля: 1/1

Дата государственной регистрации: 28.01.2011 16:24:00

Срок действия: не определен

Стоимость обязательств или данные о порядке и условиях ее определения: не указана

Основание государственной регистрации: Договор купли-продажи (ОАО

"Полоцк-Стекловолокно" и ПРУПП "Наследие Ф.Скорины") от 24.12.2009 №617-01-09 договор

купли-продажи объекта недвижимости ОАО "Полоцк-Стекловолокно"; Акт

приемки-передачи (ОАО "Полоцк-Стекловолокно" и ПРУПП "Наследие Ф.Скорины") от

28.12.2009 №б/н акт приема-передачи объекта недвижимости

Продолжение на странице 2

Регистратор



Елена Викторовна Ненахова
(инициалы, Фамилия)

Ограничения (обременения) прав в использовании земель, находящихся в санитарно-защитных полосах водоводов

Описание права, ограничения (обременения) прав: *санитарно-защитная полоса водовода, площадь 0.0078 га*

Срок действия: *не определен*

Стоимость обязательств или данные о порядке и условиях ее определения: *не указана*

Дата государственной регистрации: *06.10.2009*

Основание государственной регистрации: *Решение местного исполнительного и распорядительного органа (Полоцкий городской исполнительный комитет) от 08.09.2009 №615 О земельных отношениях*

Ограничения (обременения) прав в использовании земель, находящихся в охранных зонах магистральных трубопроводов, систем газоснабжения и других линейных инженерных сооружений

Описание права, ограничения (обременения) прав: *охранная зона канализационного коллектора, площадь 0.0081 га*

Срок действия: *не определен*

Стоимость обязательств или данные о порядке и условиях ее определения: *не указана*

Дата государственной регистрации: *06.10.2009*

Основание государственной регистрации: *Решение местного исполнительного и распорядительного органа (Полоцкий городской исполнительный комитет) от 08.09.2009 №615 О земельных отношениях*

Актуальные отметки

Нет

Примечания

Нет

09.11.2017 12:12:42

(Дата и время выдачи выписки)

Регистратор

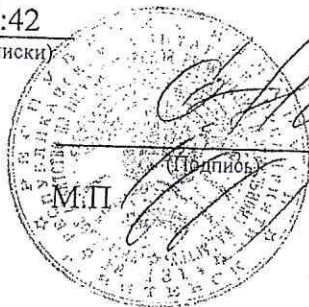

Елена Викторовна Ненахова
(инициалы, Фамилия)

ЕДИНЫЙ ГОСУДАРСТВЕННЫЙ РЕГИСТР НЕДВИЖИМОГО ИМУЩЕСТВА, ПРАВ НА НЕГО И СДЕЛОК С НИМ
ЗЕМЕЛЬНО-КАДАСТРОВЫЙ ПЛАН ЗЕМЕЛЬНОГО УЧАСТКА

Кадастровый номер: 243500000004000927
 Площадь участка: 0.0323 га
 Адрес: Витебская обл., г. Полоцк, ул. Гагарина, д. 8а
 целевое назначение: для содержания и обслуживания здания гаража для автобуса "Икарус"
 категория земель: Земли населенных пунктов, садоводческих товариществ и дачного строительства
 масштаб плана: 1:500

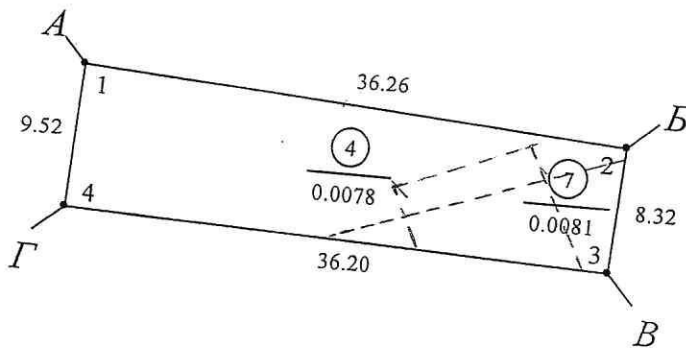

УСЛОВНЫЕ ОБОЗНАЧЕНИЯ

- 4 - код охранной зоны и ее площадь
0.0078
- - граница охранной зоны
- - граница земельного участка
- - точка поворота границы земельного участка

ОПИСАНИЕ СМЕЖНЫХ ЗЕМЕЛЬ

о ки	Кадастровый блок и номер смежного земельного участка
	зарегистрированные земельные участки отсутствуют 243500000004000867

Сведения об организации, выдавшей документ

Полоцкий филиал РУП "Витебское агентство по государственной регистрации и земельному кадастру"

1000/1000



ГОСУДАРСТВЕННЫЙ КОМИТЕТ ПО ИМУЩЕСТВУ РЕСПУБЛИКИ БЕЛАРУСЬ

**Технический паспорт
на нежилое здание (сооружение)**

составлен по состоянию на «20» декабря 1997 г.

Полоцкий филиал РУП «Витебское агентство по государственной
регистрации и земельному кадастру»

(наименование организации по государственной регистрации)

Инвентарный номер 250/С-27983

Гараж для автобуса «Икарус»

(наименование здания (сооружения))

Здание специализированное автомобильного транспорта 2 26 02

(назначение здания (сооружения) по единой классификации объектов недвижимого имущества и код)

Населенный пункт г. Полоцк

Улица пр-т К. Маркса

№ дома 37

№ корпуса _____

Отметки о произведенных обследованиях:

« ____ » _____ 200 ____ г. «Изменений нет» _____ (_____)
(подпись) (фамилия, инициалы)

Уполномоченное должностное лицо _____ (_____)
(подпись) (фамилия, инициалы)

М.П.

« ____ » _____ 200 ____ г. «Изменений нет» _____ (_____)
(подпись) (фамилия, инициалы)

Уполномоченное должностное лицо _____ (_____)
(подпись) (фамилия, инициалы)

М.П.

Подпись исполнителя _____

1. Область Витебская

2. Район _____

3. Сельсовет _____

4. Населенный пункт г. Полоцк

5. Район в городе _____

6. Улица пр-т К. Маркса

7. Геокод _____

8. Номер квартала _____

9. Номер картограммы _____

10. Литер К 1/к

1. Общие сведения о нежилом здании (сооружении)

Таблица

1. Серия, тип проекта		9. Общая площадь жилых помещений (квартир), м ²	
2. Количество этажей, шт.	<i>1</i>	10. Жилая площадь, м ²	
3. Количество подземных этажей, шт.		11. Количество квартир, шт.	
4. Площадь застройки, м ²	<i>99</i>	12. Число жилых комнат, шт.	
5. Объем здания, м ³	<i>406</i>	13. Материал стен	<i>кирп</i>
6. Общая площадь здания, м ²	<i>83,0</i>	14. Год постройки	<i>1970</i>
7. Нормируемая площадь здания, м ²	<i>83,0</i>	15. Физический износ, %	
8. Количество нежилых изолированных помещений, шт.			

2. Сведения о земельном участке

Таблица

Кадастровый номер земельного участка	Площадь земельного участка, га	Наименование документа, удостоверяющего право на земельный участок	Номер документа удостоверяющего право на земельный участок
1	2	3	4
<i>24350000004000289</i>	<i>5.0065</i>		

продолжение таблицы

Застроенная площадь земельного участка, м ²		
всего	под основным строением	под прочими строениями и сооружениями
5	6	7
<i>99</i>	<i>99</i>	

Подпись исполнителя

[Подпись]

3. Распределение нежилых помещений и их площадей

Таблица 3

Назначение	Административные помещения	Торговые помещения	Помещения здравоохранения	Складские помещения	Спортивные помещения	Образовательные, воспитательные, научные помещения	Коммунально-бытовые помещения	Культурно-просветительские помещения
1	2	3	4	5	6	7	8	9
ируемая площадь, м ²								
могательная площадь, м ²								
я площадь здания, м ²								

продолжение таблицы 3

ещения транс-ного назначения (гаражи)	Во вспомогательных помещениях										Итого
10	11	12	13	14	15	16	17	18	19	20	
83,0										83,0	
-										-	
83,0										83,0	

4. Гостиницы, профилактории, санатории, дома отдыха, больницы, школы, детские сады и т.д.

Таблица 4

лаг, спален	классов, аудиторий	Количество комнат для отдыха и игр	номеров	В том числе				Количество мест	
				одноместные	двухместные	трехместные	четырёхместные и более		
1	2	3	4	5	6	7	8	9	10

Подпись исполнителя



Именование граф 11 – 19 таблицы 3 и наименование графы 5 таблицы 4 заполняется при составлении технического паспорта

№ п/п	Наименование конструктивных элементов и инженерного оборудования	Описание конструктивных элементов и инженерного оборудования (материал, конструкция, отделка и прочие)	
1	2	3	
1	Фундамент	<i>бетонный</i>	
2	А. Наружные, внутренние капитальные стены	<i>кирпичные</i>	
	Б. Перегородки		
3	Перекрытия	чердачные	<i>железобетонные плиты</i>
		междуэтажные	
		подвальные	
4	Крыша	<i>рулонная совмещенная</i>	
5	Полы	<i>бетонные</i>	
6	Проемы	оконные	<i>стеклоблоки</i>
		дверные	<i>ворота деревянные</i>
7	Отделочные работы	наружная отделка: а) цоколя	
		б) стен	
		внутренняя отделка	
8	Инженерное оборудование	отопление	
		электроснабжение	<i>открытая проводка</i>
		водопровод	
		канализация	
		горячее водоснабжение	
		ванные (души)	
		газоснабжение	
		напольные электроплиты	
		вентиляция	<i>приточно-вытяжная</i>
		радио	
		телевидение	
		телефон	
		мусоропровод	
лифты			
9	Прочие работы		

Подпись исполнителя



ПЛАН

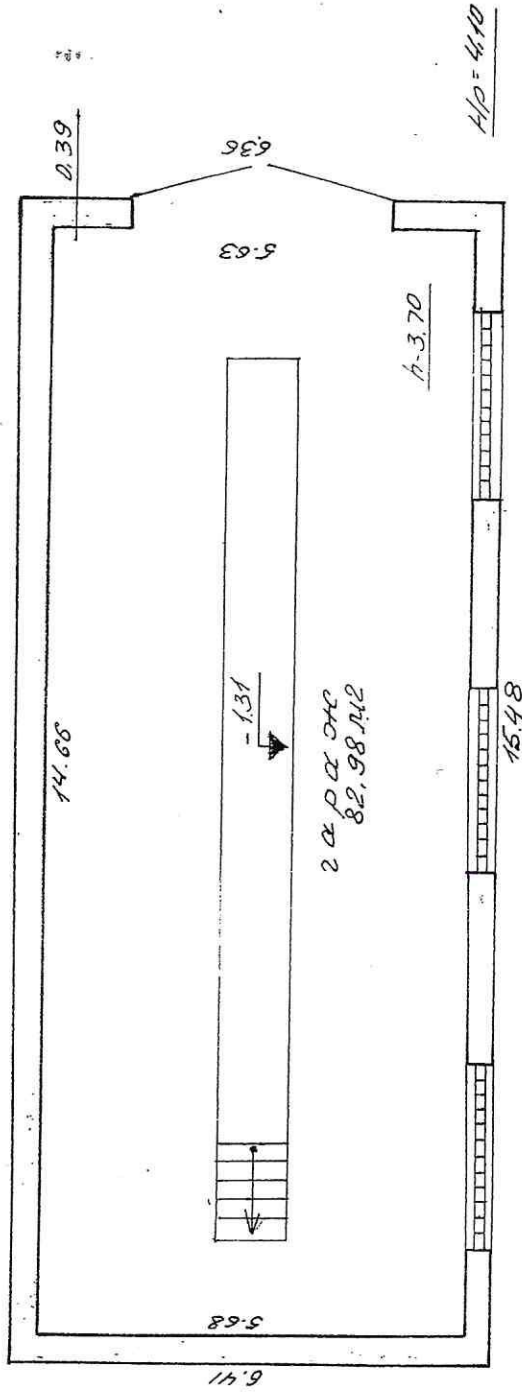

$S = 82.98 \text{ м}^2$

П.И. Стеклова
 Г. Полоцк
 Предприниматель - Белов Геннадий Ле
 План *врезная для автобуса*
 № *р-т К. Маркса*

Инвентарный номер	Лит.
Район	Участок
Квартал	К/Р
Вычертил	Проверил
№ 17	1007

№ п/п	Вид стоимости	В ценах какого года определена стоимость	Дата определения	Сумма (руб.)
1	2	3	4	5
1	Первоначальная			
2	Восстановительно-оценочная			
3	Остаточно-оценочная			

10. Особые отметки

Приложение: 1. поэтажные планы на 1 листах
 2. План земельного участка на _____ листах

Паспорт составил: «28» мая 2007г.  (Кузьменко М. Ф.)
 (подпись) (фамилия, инициалы)

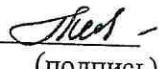
Паспорт проверил: «28» мая 2007 г.  (Глебова Т.И.)
 (подпись) (фамилия, инициалы)

Уполномоченное должностное лицо

 (Авласенко С.П.)
 (подпись) (фамилия, инициалы)



М.П.

РЕСПУБЛИКА БЕЛАРУСЬ

ЕДИНЫЙ ГОСУДАРСТВЕННЫЙ РЕГИСТР
ЕДВИЖИМОГО ИМУЩЕСТВА, ПРАВ НА НЕГО И СДЕЛОК С НИМ

Государственный комитет по имуществу Республики Беларусь

РУП "Витебское агентство по государственной регистрации и земельному кадастру"

Полоцкий филиал

СВИДЕТЕЛЬСТВО (УДОСТОВЕРЕНИЕ) № 250/69-1152

По заявлению № 4940/07:69 от 7 июня 2007 года

в отношении **капитального строения** - здания гаража для автобуса "Икарус", с инвентарным номером 250/С-27983, расположенного по адресу: Витебская обл., г. Полоцк, пр-т Карла Маркса, д. 1, площадь - 83.0 кв.м., назначение - здание специализированное автомобильного транспорта

произведена государственная регистрация:

1. перехода права собственности на капитальное строение (Открытое акционерное общество "Полоцк-Стекловолокно")
2. прекращения права хозяйственного ведения на капитальное строение

Приложения:

Примечания: нет

Свидетельство составлено 8 июня 2007 г.

Сторона: Белодед Ирина Андреевна 69

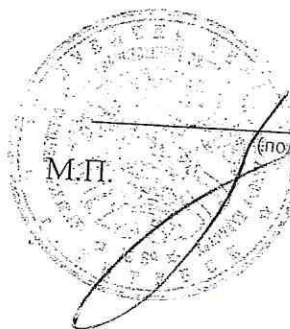

(подпись)

Лист 1. из 1